

M&B SXXD.35

• ZÁKLADNÍ POPIS

Dílenský nůžkový zvedák s elektrohydraulickým pohonem, nosnost 3,5 t, low-profile, systém zdvihu dvojitě X, dvojice válců na plošinu (master / slave), teleskopické prodloužení plošin



Vhodný pro všechny typy vozidel !!!

FUNKCE ZAŘÍZENÍ A VÝHODY:

- Nízký profil v základní pozici (základní výška 105 mm)
- Teleskopické prodloužení plošiny a současně integrovaný flap nájezd – výsledkem je variabilní délka plošiny s velmi širokým rozsahem prodloužení



- Systém dvou válců pod plošinou (master / slave) z nichž jeden funguje jako pojistný okruh.
- Elektronická synchronizace fotobuňkou

TECHNICKÉ PARAMETRY STROJE:

Nosnost:	3.500 kg
Časový interval zdvihu do horní mezní polohy:	50 s
Časový interval spouštění do spodní mezní polohy:	50 s
Celková hmotnost stroje:	950 kg
Hlučnost:	≤ 80 dB(A)

TECHNICKÉ PARAMETRY STROJE:

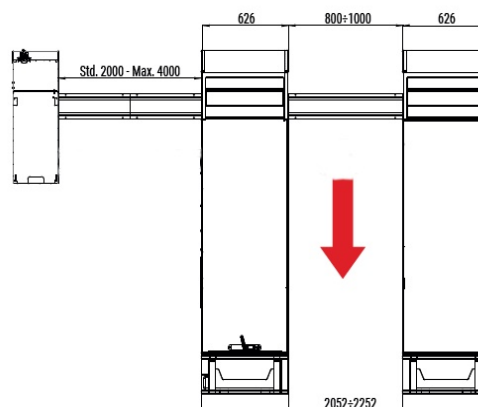
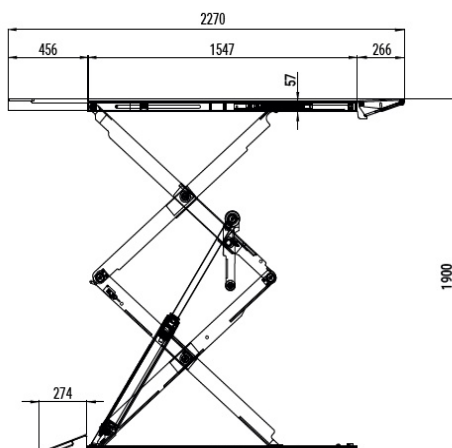

STANDARDNÍ PŘÍSLUŠENSTVÍ:



Sada 4 ks pryžových podložek pod prahy, výška 40 mm

PŘÍSLUŠENSTVÍ NA PŘÁNÍ:

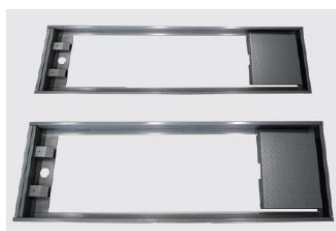

Sada rámců pro instalaci zvedáku do podlahy

Sada prodloužení nájezdů pro nízka vozidla

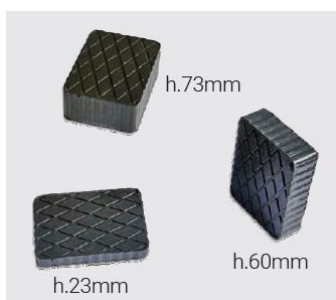

Sady pryžových podložek pod prahy o různých výškách

(23 mm, 60 mm, 73 mm)