

## Montážní stroj DIDO 30

Je elektro-hydraulické zařízení určené pro montáž a demontáž pneu nákladních vozů, autobusů a traktorů **do průměru ráfku 30"**.  
**Otáčení kola je jednorychlostní, ocelová základová deska.**

Veškeré práce jsou řízeny z centrálního ovladače umístěného na stojánku spojeného se strojem kabelem.



Hydraulický posuv  
nástrojového suportu



Manuální odklápění a  
otáčení nástrojové hlavy

### Technické údaje:

max. šířka kola	850 mm
max. průměr kola	1640 mm
max. hmotnost kola	1200 kg
rozsah upnutí čelistí	14" – 30"
napájení	400V 50Hz 3Ph 1,5 kW
el. motor – otáčení třírychlostní	7 rpm
síla odtlačení	25 kN
hmotnost stroje	605 kg

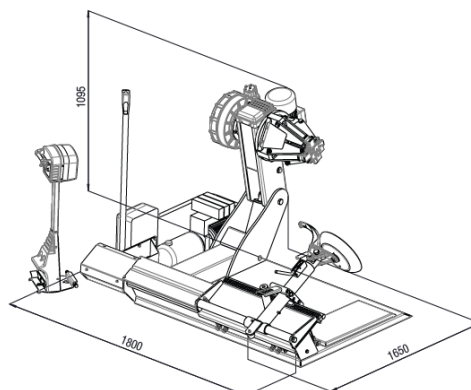
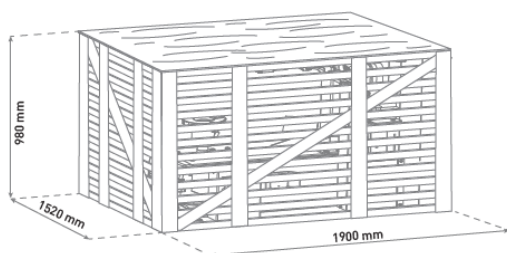



**Standardní příslušenství:**

montážní páka dlouhá, mmontážní svěrka



**příslušenství za příplatek:**

sada plastových krytů čelistí na Alu ráfky



montážní svěrka na Alu ráfky



upínací kruhy o průměrech 281, 220, 201, 175 mm