



Montážní stroj DIDO 56 FA

Je elektro-hydraulické zařízení určené pro montáž a demontáž pneu nákladních vozů, autobusů, traktorů a stavebních strojů (EM) do průměru ráfku 56".

Otáčení kola je dvourychlostní, ocelová základová deska.

Veškeré práce jsou řízeny z centrálního ovladače umístěného na stojánku spojeného se strojem kabelem, na přání možné bezdrátové ovládání.

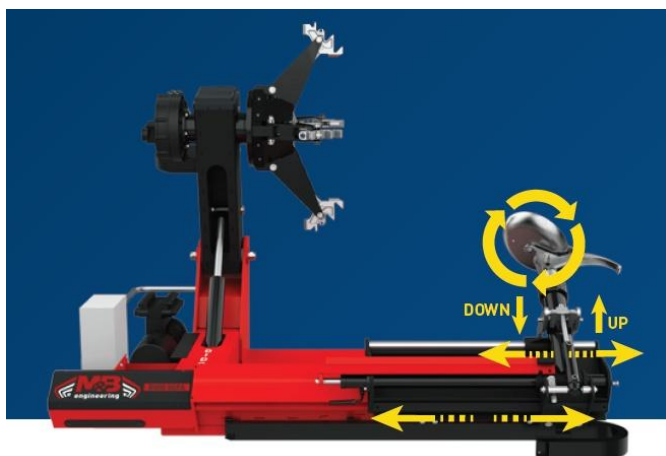

Hydraulické odklápění a otáčení nástrojové hlavy

Rychloposuv nástrojové hlavy uvnitř suportu + hydraulický posuv suportu

Technické údaje:

max. šířka kola	1300 mm
max. průměr kola	2300 mm
max. hmotnost kola	2000 kg
rozsah upnutí čelistí	14" – 42" (56" s použitím nástavců)
napájení	400V 50Hz 3Ph 3 kW
el. motor – otáčení třírychlostní	4,5 - 9 rpm
síla odtlačení	25 kN
hmotnost stroje	905 kg

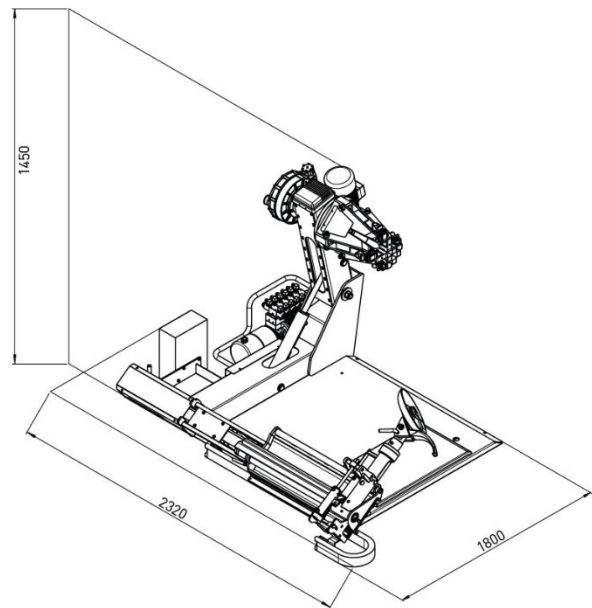
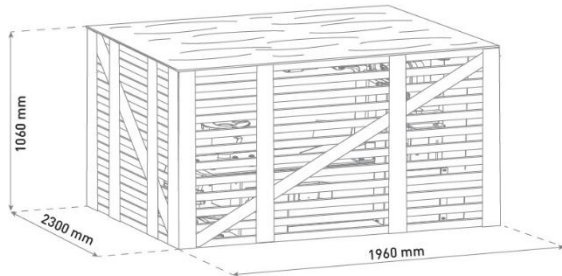

Standardní příslušenství:

montážní páka dlouhá, mmontážní svěrka



příslušenství za příplatek:

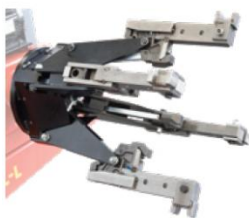

sada nástavců Catterpillar

sada nástavců do 56"



sada plastových krytů čelistí na hliníkové ráfky

sada nástavců na ráfky se středovým
 otvorem od 100 mm

